

## Reparatiehandleiding

### Motorsteun rechts vervangen (6 PE)

22 11 001 | REP-REP-RAR5022-2211001 - V.1

#### 22 11 001 Motorsteun rechts vervangen



Benodigd speciaal gereedschap:

- 11 8 380

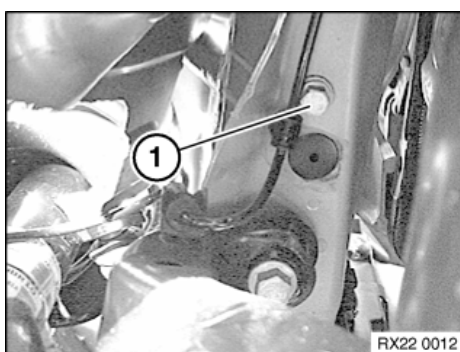

**Opmerking:**

Montage na 03.2002.

De bout (1) van de motorsteun losdraaien.

Aanhaalmoment 22 11 6AZ.

**Montagerichtlijn:**

Vervang de bout.



**Attentie!**

De motor met een verrijdbare krik onder het oliecarter ondersteunen.

Kans op beschadigingen:

Plaats hiertoe geschikte materiaal op de verrijdbare krik, zodat het oliecarter niet kan worden beschadigd!



- Motorconsole rechts uitbouwen

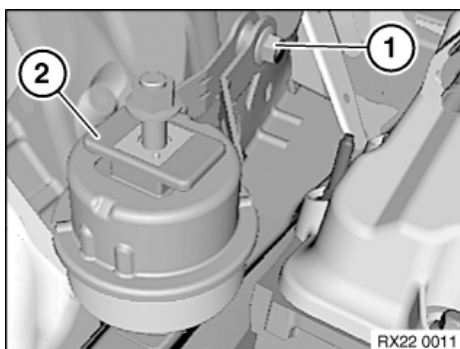

**Opmerking:**

vanaf 12.2003

De bout (1) losdraaien en de motorsteun (2) uitbouwen.

Aanhaalmoment 22 11 6AZ.

**Opmerking:**

Montage voor 03.2002

Motorsteun met speciaal gereedschap 11 8 380 losdraaien.

**Montagerichtlijn:**

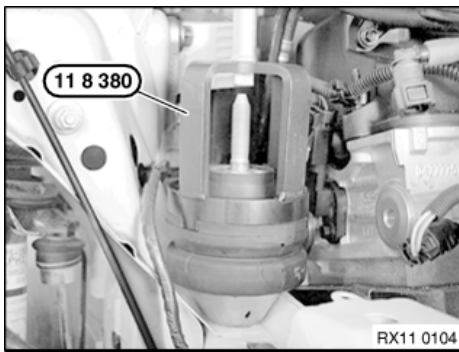

- Vervang de bout van de motorsteun!  
Aanhaalmoment 22 11 6AZ.
- Bij carrosserieën met M12-schroefdraad in de bus voor de motorsteun moet de boring aan de bovenzijde worden opgeboord tot 14 mm en 20 mm diep en moet het draagvlak voor de boutkop aan de onderzijde vlak worden geslepen. Aansluitend hierop moeten de blanke vlakken worden ingesmeerd met primer.